

Anschraubfläche
Stator

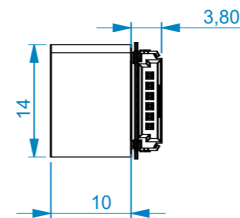

Anschraubfläche
Messplattform
Krafteinleitung

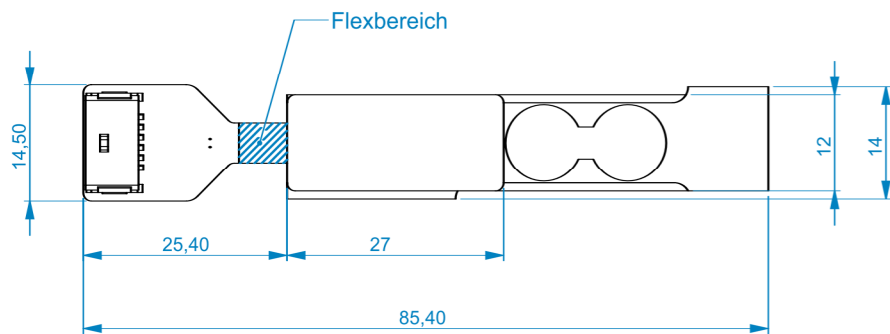
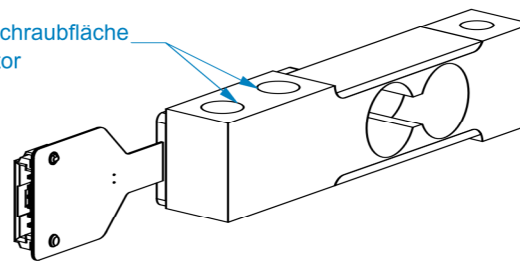
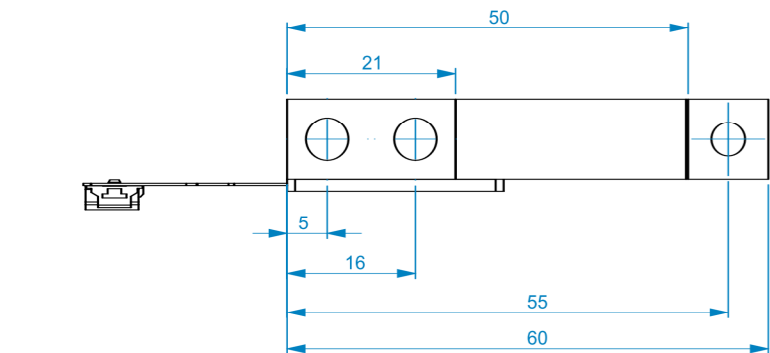
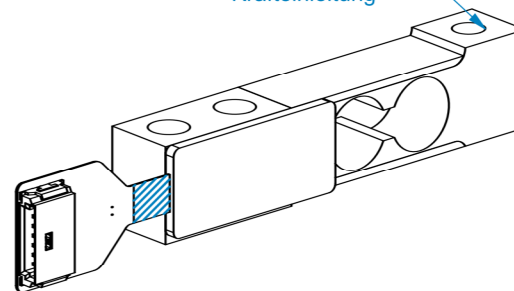

 Gewindesenkungen DIN 76 unter 90° bis 120° bis Gewindeaußendurchmesser	Norm / standard ISO 128	Allgemeintoleranzen / General tolerances ISO 2768-	Halbzeug / semi-finished product	Gewicht / Mass
		Oberflächengüte / Surface finish DIN EN ISO 1302 \sqrt{Rz}	Wärmebehandlung Halbzeug / Heat treatment semi-finished product	Maßstab / Scale 2:1
 ME-Meßsysteme GmbH Eduard-Maurer-Str. 9 16761 Hennigsdorf Tel.: +49 33027 8620-60 www.me-systeme.de	Erstellt von / created by Q. Han	Datum / Date 02.04.2024	Wärmebehandlung Fertigteil / Heat treatment finished product	Blattformat / Sheet size A3
	Genehmigt von / approved by J.Völker	Ausgabedatum / release date 02.04.2024	Oberflächenbehandlung / Surface treatment	ME-Art.-Nr. / Part No.
Schutzvermerk ISO 16016 beachten Refer to protection notice ISO 16016			Zeichnungsnummer / Document No. B-2023-0055-00106	Revision A-03
Diese 2D-Zeichnung ist maßgeblich für Fertigung und Montage. Alternative Dateiformate (z.B. Step und Dxf) dienen nur der zusätzlichen Information			Bauteilbenennung / Designation KD60a	Modellrevision A-03
Dokumententyp / Document type Kundenzeichnung				Blatt: 3 / 3