

## Kraftsensor CSP-M 10t/C3

Artikelnummer: 1483



Die Druckkraft-Wägezelle CSP-M ist eine vollverschweißte, hermetisch dichte Vier-Säulen-Konstruktion. Sie ist damit weitgehend unempfindlich gegen exzentrische Last.

Trotz der hohen Tragkraft von bis zu 100t weist diese Zelle eine Höhe von nur 185mm auf.

Aufgrund der Geometrie mit einer Kalotte und einer ebenen Aufstandsfläche kann die Druckkraft-Wägezelle auch zur Kalibrierung von Hochlast-Pressen oder zur Konstruktion von Fahrzeug und Gleiswaagen eingesetzt werden.

Ein Zentralgewinde und ein Zentrierbund an der Unterseite des Sensors ermöglichen die konstruktive Einbindung des Sensors.

### Optionale Sonderausführung

- reinraumtauglich

## Technische Zeichnung

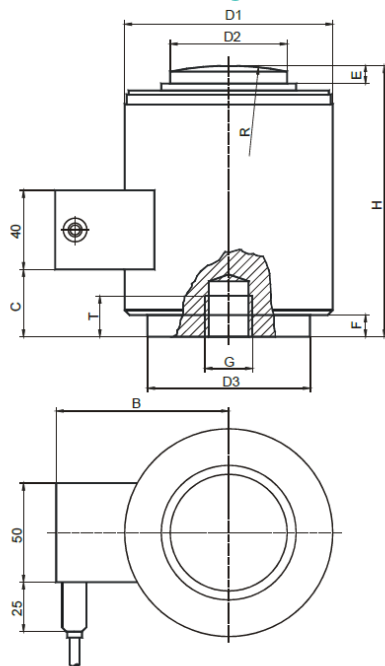

Nennlast	10t, 25t	40t, 60t	100t
D1	73	105	152,4
D2	31,8	58,7	79,2
D3	58	82,5	123,8
H	82,5	127	184,2
R	152	152	432
C	12	34	72,3
E	6,5	8	23,6
F	1,8	11	21,8
G	M12 x 1,75	M20x2,5	M20x2,5
T	11	20	20

## Technische Daten

Basisdaten		Einheit
Typ	Wägezelle	
Kraftrichtung	Druck	
Gebrauchskraft	150	%Fs
Nennmessweg	0.36	mm
Grenzquerkraft	10	%Fs
Material	Edelstahl	
Abmessungen	Ø 73 mm x 82,5 mm ... Ø 152 mm x 184 mm	
Bruchlast	400	%Fs
Varianten	10t...100t	

Elektrische Daten		Einheit
Eingangswiderstand	450	Ohm
Toleranz Eingangswiderstand	5	Ohm
Ausgangswiderstand	480	Ohm
Toleranz Ausgangswiderstand	5	Ohm
Isolationswiderstand	5	GOhm
Nennbereich der Speisespannung von	2.5	V
Nennbereich der Speisespannung bis	5	V
Gebrauchsbereich der Speisespannung von	1	V
Gebrauchsbereich der Speisespannung bis	10	V
Nullsignal	2	%Fn
Nennkennwert	2	mV/V
relative Kennwertabweichung	0.02	mV/V

Genauigkeitsdaten Sensor		Einheit
Genauigkeitsklasse	0,02	
relative Nullsignalhysterese	0.0167	%Fs
Temperatureinfluss auf das Nullsignal	0.0056	%Fs / 5°C
Temperatureinfluss auf den Kennwert	0.005	%Rd / 5°C
Relatives Kriechen	0.0245	%Fs
relative Spannweite	0.01	%Fs
Querempfindlichkeit	0	

OIML Genauigkeitsdaten		Einheit
Kriechfehler, 30 min.	0.0245	±% S

Umweltdaten		Einheit
Nenntemperaturbereich von	-10	°C
Nenntemperaturbereich bis	40	°C
Gebrauchstemperaturbereich von	-40	°C
Gebrauchstemperaturbereich bis	80	°C
Lagertemperaturbereich von	-40	°C
Lagertemperaturbereich bis	90	°C

Abkürzungen: RD: Istwert („Reading“); FS: Endwert („Full Scale“); 1 )Der exakte Nennkennwert wird im Prüfprotokoll ausgewiesen.

## Anschlussbelegung

Kanal	Abkürzung	Bezeichnung	Aderfarbe	PIN
	+Us	positive Brückenspeisung	grün	
	-Us	negative Brückenspeisung	schwarz	
	+Ud	positiver Brückenausgang	weiß	
	-Ud	negativer Brückenausgang	rot	

Schirm - transparent/orange