

Wägezelle LCB120

Nennlastbereiche (Druck) 5kg, 10kg, 20kg, 50kg, 100kg, 200kg, 350kg, 500kg

Diese Wägezelle für kleine Lasten bis 500kg ist hermetisch dicht verschweißt und somit auch unter rauen Umgebungsbedingungen einsetzbar. Sie wird eingesetzt in Verpackungsmaschinen, in Bandwaagen, in der Lebensmittelindustrie und in Industriewaagen.

Die Ausgangsstromkalibrierung erlaubt die Parallelschaltung der Wägezellen für den Betrieb an einem gemeinsamen Messverstärker ohne zusätzlichen Abgleich.

Die Wägezelle LCB 120 entspricht den strengen europäischen Anforderungen für den Einsatz in eichpflichtigen Waagen. Die Schutzart entspricht IP 66/68.

Abmessungen

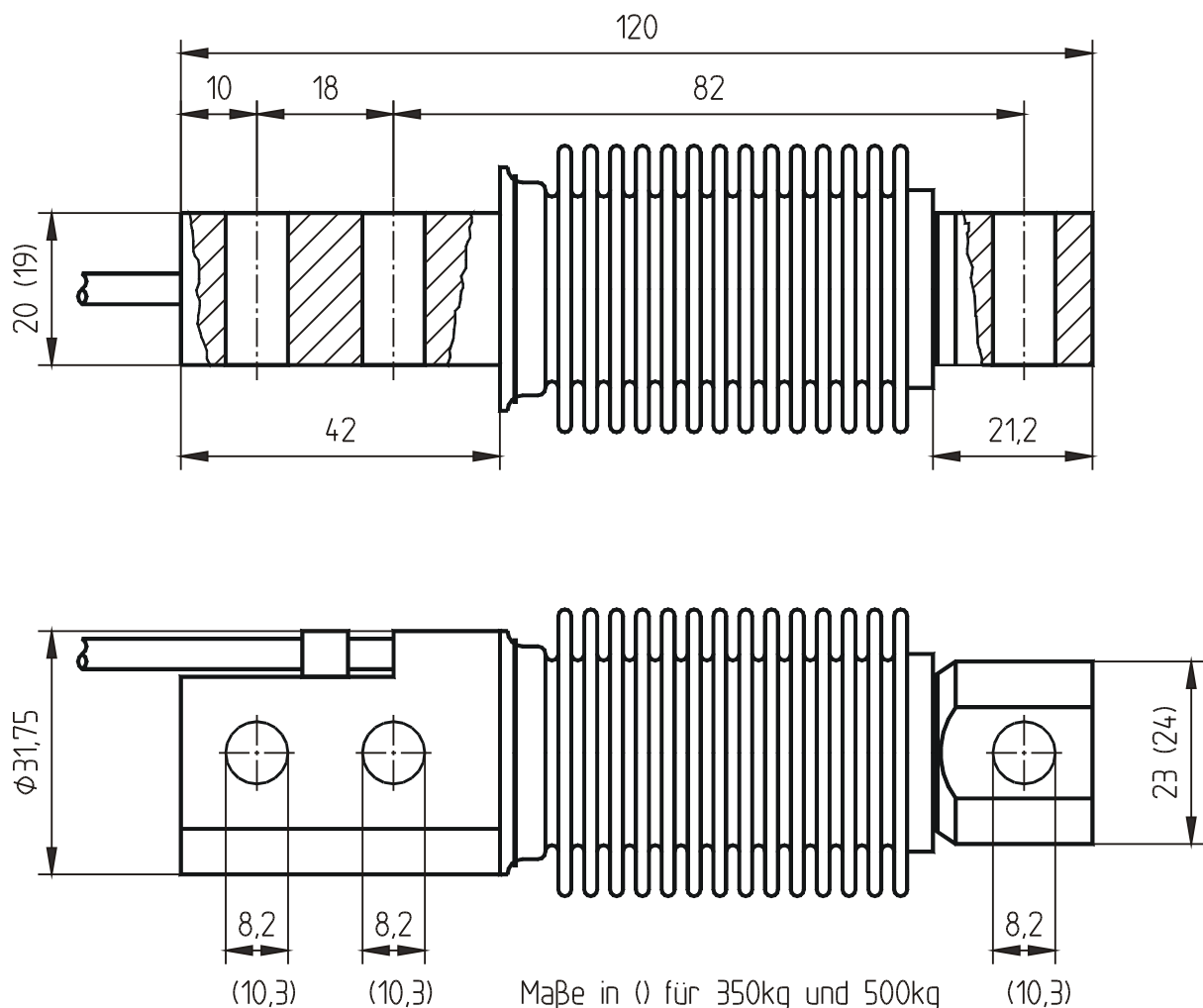



Wägezelle LCB120

Nennlastbereiche (Druck) 5kg, 10kg, 20kg, 50kg, 100kg, 200kg, 350kg, 500kg

Technische Daten

Wägezelle	Zug / Druck				
Bauform	Biegebalken				
Material	nichtrostender Stahl 1.4542				
Genauigkeitsklassen	CC (0,05) C2 (0,023%) C3 (0,02%), C4 (0,017%)				
Nennlasten (F _N)	5*kg ... 500kg, 5kg nur in CC-Ausführung				
Genauigkeitsklasse nach OIML R60	CC	C2	C3	C4	
Maximaler Teilungswert		2000	3000	4000	
Minimaler Teilungswert		F _N / 10000	F _N / 15000	F _N / 15000	
Zusammengesetzter Fehler	< ±0,05	< ±0,023	<±0,020	<±0,017	% S _N
Nullpunktrückkehrfehler (30 min)	< ±0,05	< ±0,025	< ±0,0167	< ±0,0125	% S _N
Kriechfehler (30 min)	< ±0,06	< ±0,0245	< ±0,0245	< ±0,0184	% S _N
Temperaturkoeff. des Nullsignals	< ±0,025	< ±0,0070	< ±0,0047	< ±0,0047	% F _N / 5°C
Temperaturkoeff. des Kennwerts	< ±0,025	< ±0,0060	< ±0,0050	< ±0,0045	% S _N / 5°C
Gebrauchslast	150				% F _N
Bruchlast	300				% F _N
Maximale Querlast	100				% F _N
Nenntemperaturbereich	-10...+40				°C
Gebrauchstemperaturbereich	-40...+80				°C
Lagertemperaturbereich	-40...+90				°C
Nennkennwert (S _N)	2,00 ± 0,02				mV/V
Nullsignaltoleranz	±2				% F _N
max. Speisespannung	12				V
Eingangswiderstand	460 ± 50				Ohm
Ausgangswiderstand	350 ± 3,5				Ohm
Isolationswiderstand	> 5 · 10 ⁹				Ohm
Anschluss 4 Leiter offen	3				m

Anschlussbelegung

+Us	positive Brückenspeisung	grün		
-Us	negative Brückenspeisung	schwarz		Schirm: transparent
+U _D	positiver Brückenausgang	weiß		
-U _D	negativer Brückenausgang	rot		

EL 40 für Wägezelle LCB 120

Das Elastomerlager dient zur Verbindung zwischen den Wägezellen und dem Wägetisch. Das Elastomerlager ist höhenverstellbar, so dass sich eine gleichmäßige Lastverteilung auch mit vier Wägezellen bei einem unebenen Fundament einstellen lässt. Das Elastomerlager ist robust und dämpft Laststöße z.B. beim Einsatz in Bandwaagen.

Abmessungen

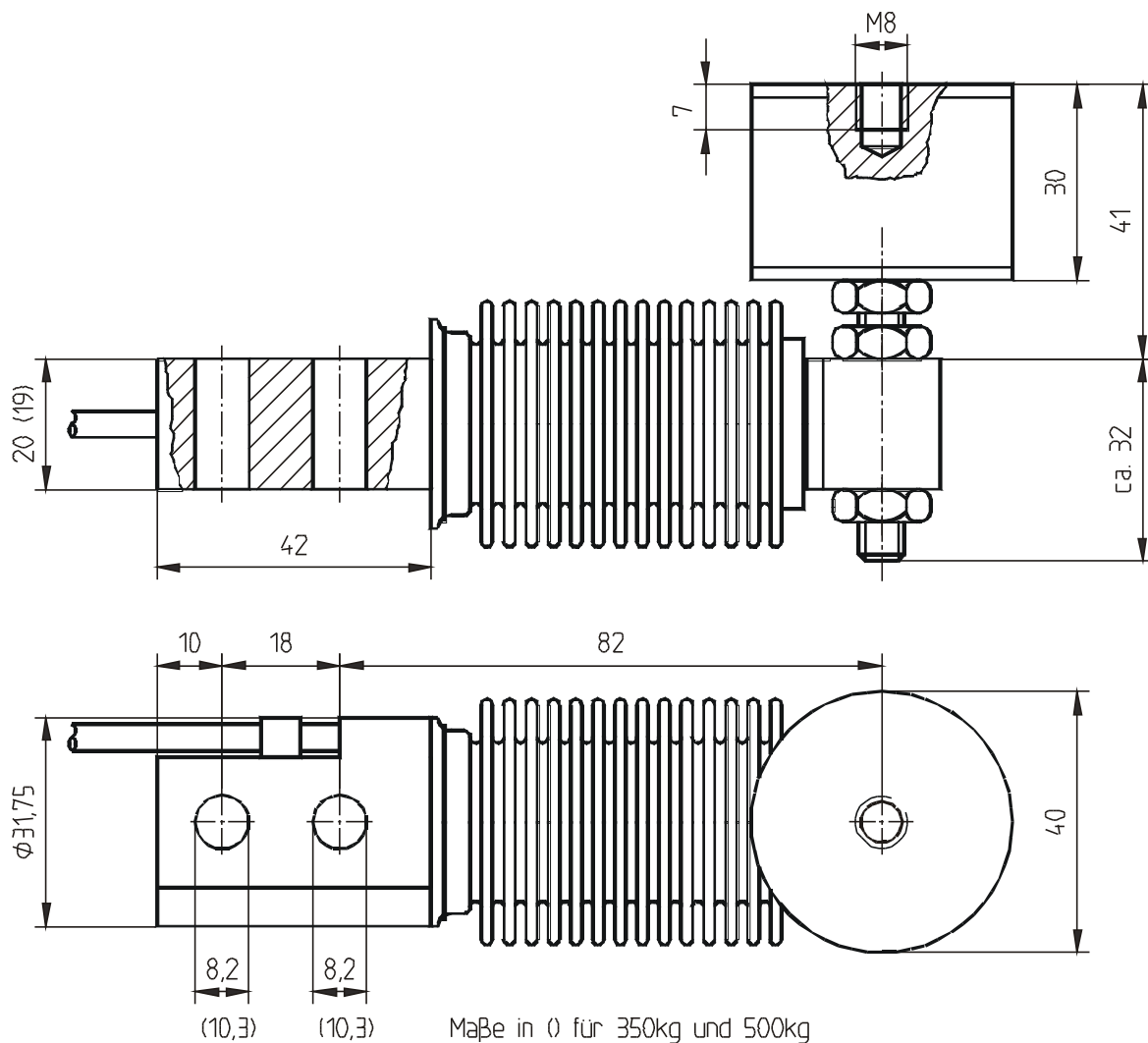

Zugvorrichtung für Wägezelle LCB 120

Die Zugvorrichtung besteht aus 2 Gelenkköpfen und 2 Kräfteinleitungsbügeln. Durch die Montage einer Zugvorrichtung kann die Wägezelle LCB 120 zur Messung von Zugbelastung in einem Seil eingesetzt werden.

Abmessungen

